

- 1 - Installer la moto sur la béquille centrale ou sur la béquille d'atelier.
- 2 - Assurez vous que la machine est bien stable..
- 3 - Débloquer et déposer l'écrou d'axe de roue.
- 4 - Déposer la rondelle.
- 5 - Déposer la chape de bridage d'origine.

Note: Il n'est pas nécessaire de débloquer la vis de tension de chaîne, mais, si besoin, vous pourrez profiter de cette intervention pour effectuer un réglage de tension.

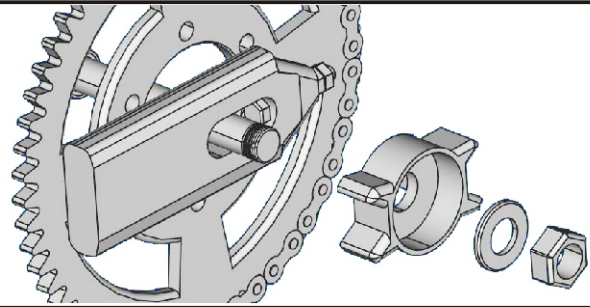

- 6 - Déposer une goutte de frein filet force moyenne comme décrit ci-dessous.
- 7 - Procédez à l'assemblage des pièces du kit comme décrit ci-dessous.

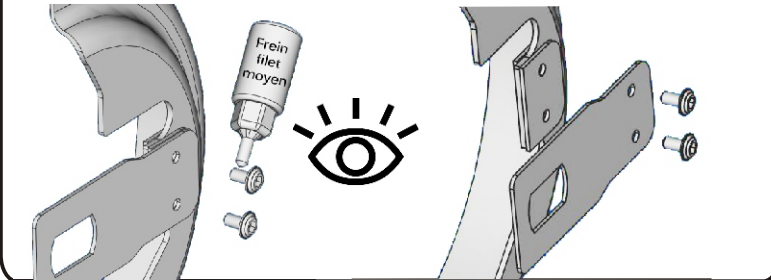

- 8 - Remonter l'ensemble sur la moto derrière la chape d'origine.

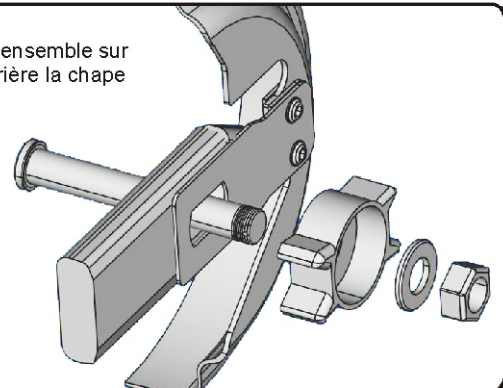

OPTION Dans le cas où vous auriez choisi l'option "ruban K absorbeur" nous vous invitons à coller ce ruban absorbeur à l'intérieur du carter avant de procéder au montage.
Pour ce faire, nettoyez soigneusement la surface à l'aide d'alcool, collez le ruban et exercez une pression sur toute la surface.
Lorsque le **K absorbeur** est colmaté, nous vous conseillons de le remplacer.

- 9 - Serrer l'écrou d'axe de roue couple préconisé par le constructeur, à l'aide d'une clé dynamométrique.

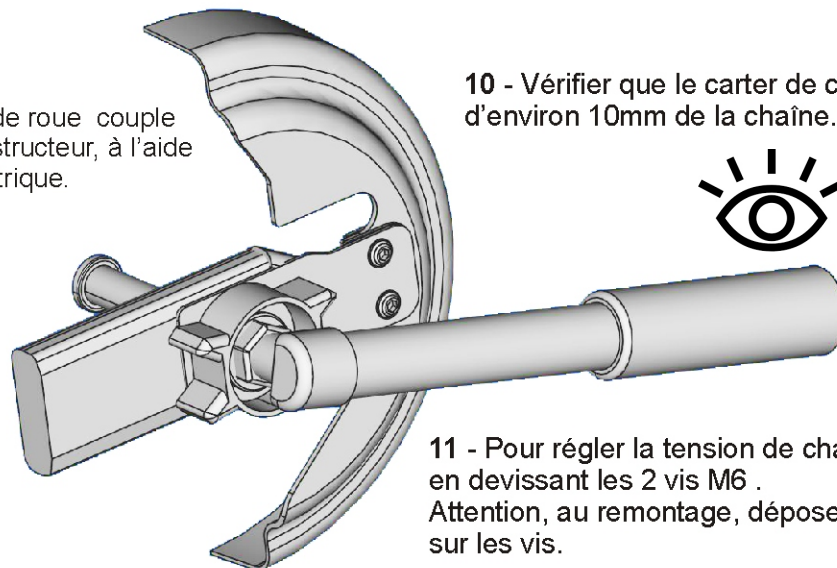

- 10 - Vérifier que le carter de chaîne soit à une distance d'environ 10mm de la chaîne.

- 11 - Pour régler la tension de chaîne, déposer le carter en devisant les 2 vis M6 .
Attention, au remontage, déposer une goutte de frein filet sur les vis.

ENTRETIEN: Ne pas utiliser de solvants pour nettoyer le carter. Nous vous recommandons l'utilisation d'eau savonneuse.